

LUFTGEKÜHLTES-FERNKÜHLAGGREGAT FÜR MOD....201R..

Fernkühlaggregat zu Schockfrost-Tieffriergerät. Luft-klimatisiert. Installierbar zu Modelle ...201R, in einem maximalen Abstand von 25 Meter. Kältemittel zu laden: R452A. Im Haus-Anlage oder im Freien (Wettergeschutz geliefert). Température ambiante max.: +43°C. Kühlleistung W 6460.

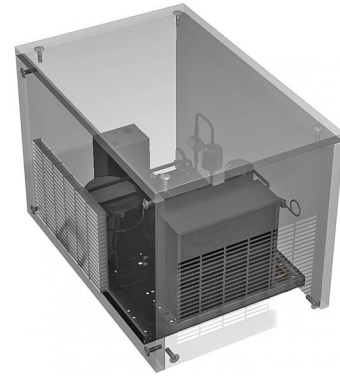

Kälteleist. bei -23,3°C,
Watt 5300

Technische Daten

Betriebsspannung	400V 3N~ / 50Hz	Nettogewicht	235 kg
Bruttogewicht	295 kg	Elektro-Leistung	5,5 kW
Abmessungen	150x91x86 cm	Verpackung	173x112x109 cm